

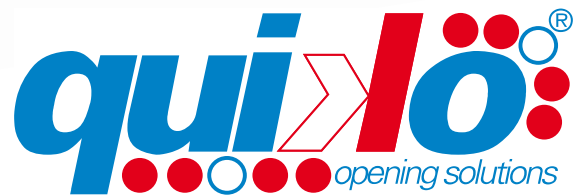

Boxter kit duo



La technologie raffinée de l'électronique QUIKO s'unit à la puissance et à la fiabilité des opérateurs électromécaniques de la série BOXTER pour créer l'innovant BOXTER KIT DUO.

Les opérateurs électromécaniques QUIKO de la série BOXTER peuvent animer portes basculantes à contrepoids avec une surface maximum de 10m² avec un moteur ou 14m² avec 2 moteurs. Le silence en mouvement et la robustesse des matériaux utilisés pour sa construction en feront oublier sa présence; la porte basculante reste bloquée parfaitement en fermeture sans l'aide d'autres verrous. Le modèle QK-B220Q (230V) avec électronique incorporée peut être installé rapidement et avec extrême facilité; le modèle QK-B24 (24V) avec le kit spécial batteries tampon (QK-BPACK) en option, permet d'animer la porte aussi en cas d'absence de courant. En cas quelconque, la porte peut être animée manuellement en utilisant la clef fournie pour actionner le déblocage. La sûreté anti-écrasement est garantie dans la version à 24V (QK-B24) par friction ampèremétrique et dans la version à 230V (QK-B220Q) par régulation de couple du moteur.

Wyrafinowana technologia elektroniki QUIKO łączy się z siłą i niezawodnością siłowników z serii BOXTER, by stworzyć innowacyjny zestaw BOXTER KIT DUO.

Seria garażowych siłowników BOXTER firmy QUIKO to elektromechaniczne napędy zaprojektowane do automatycznego otwierania drzwi jednosegmentowych z przeciwwagą i maksymalną powierzchnią 10m² (z jednym silnikiem) lub też 14m² (z dwoma silnikami). Cicha praca i odporna konstrukcja, które charakteryzują siłownik, czynią go praktycznie niezauważalnym; drzwi pozostają doskonale zablokowane na zamknięciu bez potrzeby stosowania dodatkowych zamków. Centralka sterująca w zestawie QK-B220KIT (230V) pozwala na szybką i łatwą instalację. Zestaw QK-B24KIT (24V) dzięki opcjonalnemu zestawowi QK-BPACK dostępnym na życzenie, może pracować nawet w przypadku braku zasilania 230V. Drzwi mogą być otwierane ręcznie poprzez mechanizm odblokowujący. Więcej bezpieczeństwa: QK-B24KIT (24V) posiada amperometryczny system anty przygnieceniuowy ze sprzęgłem, a QK-B220KIT (230V) posiada system regulacji i dostosowania momentu obrotowego.

Тонкая технология электроники QUIKO в сочетании с мощностью и надёжностью редукторного электродвигателя из серии BOXTER создает инновационный набор BOXTER KIT DUO.

Серия гаражных сервомоторов BOXTER фирмы QUIKO - это электромеханические приводы, zaprojektowane для автоматического открывания одноsegmentных дверей с противовесом и максимальной поверхностью 10m² (с одним двигателем) или тоже 14m² (с двумя двигателями). Тихая работа и стойкая конструкция, характеризующие сервомотор, делают его почти незаметным; дверь остаётся автоматически заблокирована на закрытии без потребности применения дополнительных замков. Управляющий коммутатор, находящийся в наборе QK-B220 (230V), приводит к скорой и лёгкой монтажке. Благодаря дополнительному набору QK-BPACK, доступному по желанию, набор QK-B24 (24V) может работать даже в случае недостатка питания 230 V. Дверь может открываться ручным механизмом разблокирования. Более безопасности: QK-B24KIT (24V) имеет амперметрическую систему против сжимания с муфтой, а QK-B220KIT (230V) обладает системой регулирования и приспособления поворотного момента.

Disegnato per durare nel tempo.

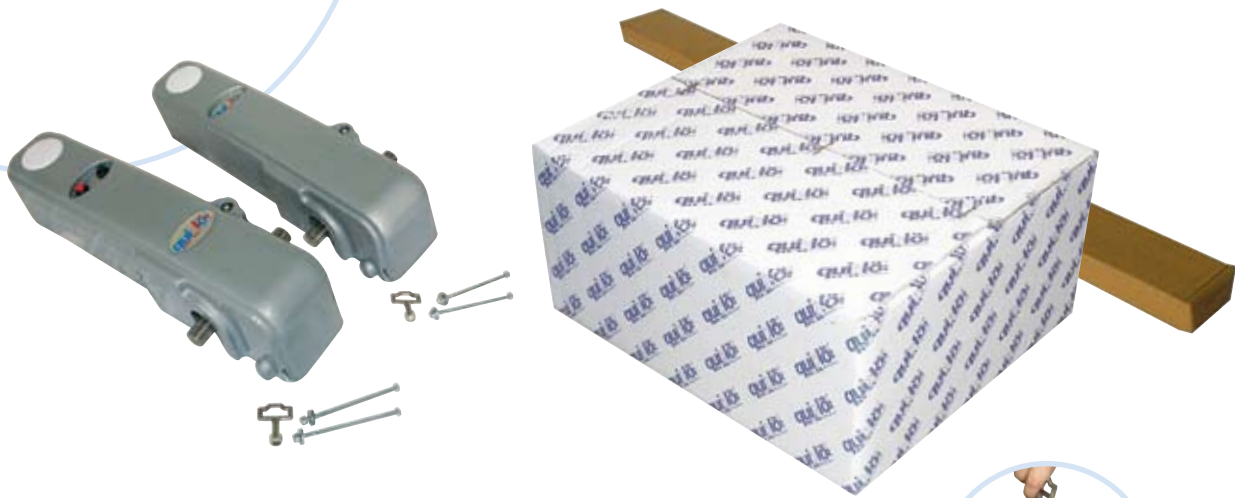

Boxter kit duo

QK-B220KITDUO 230Vac max 14m²
QK-B24KITDUO 24Vdc max 14m²

Débloque manuel avec clé
Ręczne odblokowanie kluczem
Ручная разблокировка ключом



Silencieux
Całkowicie bezgłośny w działaniu
Полное бесшумие в действии



DONNEES TECHNIQUES	DANE TECHNICZNE	ТЕХНИЧЕСКИЕ ДАННЫЕ
Alimentation	Zasilanie	Мощность
Puissance absorbée (W)	Pobór mocy (W)	Потребляемая мощность (Вт)
Intensité (A)	Pobór prądu (A)	Потребляемый ток (А)
Condensateur incorporé (µF)	Wbudowany kondensator (µF)	Встроенный конденсатор (µF)
Indice de protection (IP)	Poziom zabezpieczenia (IP)	Класс защиты (IP)
Vitesse des arbres dans moteur	Prędkość obrotowa silnika (obr/min)	Вращающаяся скорость двигателя (rpm)
Vitesse des arbres de sortie (rpm)	Prędkość obr. przekładni (obr/min)	Вращающаяся скорость передачи (rpm)
Rapport de réduction	Stopień redukcji przekładni	Сообщение редукции
Vitesse (sec)	Czas otwierania (sek)	Время открытия (сек)
Temp. de service (°C Min./Max)	Temp. pracy (°C Min./Max)	Темпер. режим (°C Мин./ Макс.)
Cycle de travail (%)	Częstotliwość pracy (%)	Интенсивность (%)
Poids (kg)	Waga silnika (kg)	Вес двигателя (кг)
Classe d'isolation	Klasa izolacji	Класс изоляции
Protection thermique (°C)	Zabezpieczenie termiczne (°C)	Термическая защита (°C)
Centrale incorporée	Wbudowana centralka kontrolna	Встроенный коммутатор

	QK-B220KITDUO	QK-B24KITDUO
	230Vac 50Hz	24 Vdc
	250	80
	1,3	2,5
	10	-
	44	
	1400	
	1,7	
	1/820	
	15	
	-30/+70	
	60	100
	9,5	
	F	
	140	-
	✓	-

Disponibile aussi en 110V/ Dostępne również w wersji 110V/ Доступны также в версии 110V

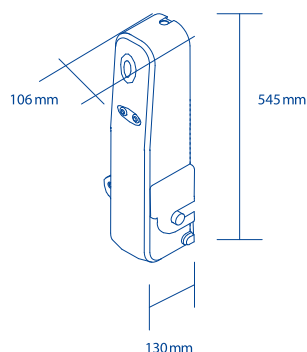



COMPOSANTS
KOMPONENTY
КОМПОНЕНТЫ



Paire de opérateurs, logique de commande avec radio receptrer 433,92 MHz et clé de déblocage

2 silniki, centralka z radioodbiornikiem 433,92 MHz i ręczne odblokowanie kluczem

2 двигатели Коммутатор с радиоприёмником 433,92 MHz и ручная разблокировка ключом

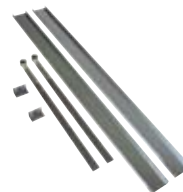

Groupe de fixation centrale

Zestaw do montowania boczny

Набор к монтировке боковой



Télécommande 4 canaux 433 MHz

Czterokanałowy pilot 433,92 MHz

Четырехканальный пульт управления 433,92 MHz



Lampe clignotane avec antenne

Lampa ostrzegawcza z anteną

Сигнальная лампа с антенной



Paire de photocellules

Para fotokomórek

Пара фотоэлементов



Panonceau de signalisation

Tabliczka informacyjna

Информационная табличка

N.B.

Ille contenu de l'emballage pourrait changer: contacter le détaillant.

Zawartość zestawu może się różnić, w takim przypadku należy skontaktować się z dostawcą.

Содержание комплекта может изменяться; проконсультируйтесь с поставщиком

Designed to last long.

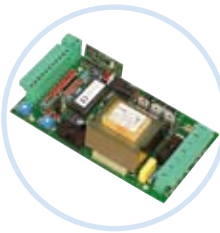

QK-CE220RL

Logique de commande de recharge
230V avec recepteur 433,92 MHz

230 V centralka wymienna z 433,92
MHz radioodbiornikiem

230 V сменный блок управления с
радиоприёмником 433,92 MHz

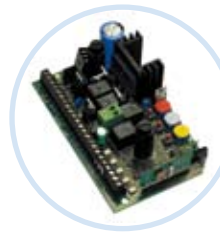

QK-CE24RLIMB

Logique de commande de recharge 24V
avec recepteur 433,92 MHz

24 V centralka wymienna z 433,92 MHz
radioodbiornikiem

24 V сменный блок управления с
радиоприёмником 433,92 MHz



QK-BPACK

Kit 2 batteries 12V de secours +
chargeur

Zestaw: ładowarka akumulatorów +
2 akumulatory 12V

Набор из 2 батарей на 12 V с
зарядным устройством



QK-BFCKIT

Fins de course

Zestaw wyłączników krańcowych

Ограничители



QK-SEBE

Kit pour le déblocage de l'extérieur
avec loqueteau à la clé

Zestaw otwierający, zewnętrzny, z
zapadką i kluczem

Комплект для внешнего
отпирающего с ключевым



QK-SEBF

Kit pour le déblocage de l'extérieur
avec du cordino métallique

Zestaw otwierający, zewnętrzny

Комплект для отпирающего от
внешнего с металлическим шнуром

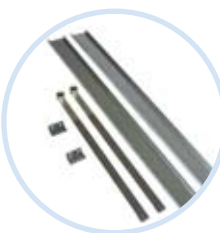

QK-GFLT

Groupe de fixation centrale de
recharge

Zamienny zestaw do montażu
centralnego

Набор к монтировке боковой
сменный



Pour autres options aller à la page relative
du catalogue

Dla innych opcji odwołać się do odpowied-
niej strony w katalogu

Для других опций смотрите
соответствующую страницу в каталоге



Borinato F.lli Snc
Via Seccalegno, 19
36040 Sossano (VI) - Italy
Tel. +39 0444 785513
Fax +39 0444 782371
info@quiko.biz
www.quiko.biz



QUIKO peut apporter à ses produits
modifications techniques,
pour améliorer la qualité, sans préavis.

*QUIKO może technicznie ulepszać
jakość swoich produktów bez jakiegokolwiek
wcześniejszego zawiadomienia.*

QUIKO может технически улучшать
качество продуктов без любого
предварительного уведомления.